

ת

- תג שירות 16, 52
- תוכנית האבחון של Dell 36
- תכונות תוכנה 22
- תמיכה טכנית 47
- תמיכת זיכרון 57
- תקליטורי DVD, נגינה ויצירה 22
- תקליטורים, נגינה ויצירה 22

נ

- נורית פעילות של כונן קשיח 17
- נתונים, גיבוי 24

ע

- ערכת שבבים 57

פ

- פותר בעיות החומרה 36
- פנייה ל-Dell 52
- פנייה מקוונת ל-Dell 53

ש

- שחזור הגדרות יצרן 42
- שחזור מערכת 40
- שירות לקוחות 47

- מחבר IEEE 1394 20
- מחבר S/PDIF 21
- מחברי החלק הקדמי 16
- מחבר מיקרו־פון 18
- מחבר קו-כניסה (line-in) 18
- מחבר רשת
- מיקום 20
- מחבר שמע אופטי
- חיבור S/PDIF 21
- מנהלי התקנים והורדות 55
- מעבד 56
- מפרטים 26, 33, 40
- מצב הזמנה 49
- משאבים, מידע נוסף 54
- משלוח מוצרים
- להחזרה או תיקון 50

יכולות המחשב 22

כ

כונן קשיח

סוג 57

כניסה ל-FTP, אנונימי 48

כתובות דואר אלקטרוני

לתמיכה טכנית 48

כתובות דואר אלקטרוני לתמיכה 48

ל

לחצן הוצאה 16

לחצן ונורית הפעלה 17

מ

מדריך טכנולוגיה של Dell

למידע נוסף 54

מהירות רשת

בדיקה 27

ב

בעיות זיכרון

30 פתרון

בעיות חומרה

36 אבחון

28 בעיות חשמל, פתרון

31 בעיות תוכנה

ג

גיבויים

24 יצירה

ה

34 הודעות מערכת

50 החזרת פריטים במסגרת האחריות

התאמה אישית

23 הגדרות צריכת החשמל שלך

22 שולחן העבודה שלך

40 התקנה מחדש של Windows

ח

14 חיבור אינטרנט

חיבור (התחברות)

11 כבל רשת אופציונלי

14 לאינטרנט

8 צגים

חיבור רשת

28 תיקון

27 חיבור רשת אלחוטית

23 חיסכון באנרגיה

19 חריץ כבל אבטחה

חשמל

23 חיסכון

ט

טמפרטורה

59 הפעלה וטווחי אחסון

אינדקס

- U**
- USB 2.0
- מחברים אחוריים 21
- מחברים קדמיים 17
- W**
- Windows Vista®
- Program Compatibility Wizard
- 32 (אשף תאימות תוכניות)
- התקנה מחדש 45
- 40 Windows, התקנה מחדש
- א**
- 54 איתור מידע נוסף
- 55 אתר האינטרנט של התמיכה של Dell
- אתרי אינטרנט לתמיכה
- 48 ברחבי העולם
- D**
- 47 DellConnect
- 40 Dell Factory Image Restore
- 33 (מרכז התמיכה של Dell) Dell Support Center
- 52 (רשימת פעולות לביצוע באבחון) Diagnostics Checklist
- E**
- 46 (קוד שירות מהיר) Express Service Code
- H**
- HDMI
- 8 צג
- I**
- ISP
- 14 ספק שירות אינטרנט

נספח

הודעה על מוצר של Macrovision

מוצר זה כולל טכנולוגית הגנה על זכויות יוצרים המוגן על ידי שיטות תביעה של פטנטים אמריקניים מסוימים וזכויות נוספות של קניין רוחני בבעלות חברת Macrovision ובעלי זכויות נוספים. אין להשתמש בטכנולוגיה זו אלא באישור Macrovision Corporation, והיא מיועדת לשימוש ביתי ולמטרות צפייה מוגבלת בלבד, אלא אם כן התירה Macrovision Corporation שימוש אחר במוצר. אין לבצע הנדסה לאחור או פירוק של המוצר.

סביבת המחשב

מידת זעזועים מרבית (נמדדת כאשר הכונן הקשיח נמצא בהתקן המיועד לקריאה וכתיבה של נתונים ועם פעימת חצי סינוס של 2 אלפיות השנייה):

הפעלה

40 ג'י +/- 5% עם משך מתקף של 2 מילי-שנייה +/- 10% (שווה ערך ל- 51 ס"מ/שנייה)

אחסון

105 ג'י +/- 5% עם משך מתקף של 2 מילי-שנייה +/- 10% (שווה ערך ל- 127 ס"מ/שנייה)

סביבת המחשב

רום (מרבי):

הפעלה

15.2- עד 3048 מטר (50- עד 10,000 רגל)

אחסון

15.2- עד 10,668 מטר (50- עד 35,000 רגל)

רמת זיהום

G2 או פחות כמוגדר ב- ISA-S71.04-1985 אווירי

סביבת המחשב

תחום טמפרטורות:

10° עד 35°C (50°F עד 95°F) הפעלה

-40° עד 70°C
(-40°F עד 149°F) אחסון20% עד 80% (ללא עיבוי)
לחות יחסית
(מקסימום):עוצמת רעידות מקסימלית (טווח רעידות אקראי
המדמה את סביבת המשתמש):

5 עד 350 Hz ב- 0.0002 G2/Hz הפעלה

5 עד 500 Hz ב- 0.001 עד
0.01 G2/Hz אחסון



הפעלה

ספק זרם ישר

475 W וואט

פיזור חום מרבי

1621 Btu/h

 **הערה:** פיזור חום מחושב
לפי ההספק הנקוב.מתח
100-240 וולט זרם חילופין
10.0 A ,50-60 Hz **הערה:** למידע אודות
הגדרות מתח, עייןבהוראות הבטיחות
המצורפות למחשב.סוללת מטבע
CR2032 3-V סוללת ליתיום

מחברים חיצוניים		וידאו	
מחבר RJ45	מתאם רשת	כרטיס	נפרד
שלושה מחברים תואמי- USB 2.0 בלוח העליון, אחד בלוח-הקדמי וארבעה בלוח האחורי	USB	PCI Express x16	
לוח עליון - מחבר מקרופון אחד ומחבר אוזניות אחד לוח אחורי - שישה מחברים לתמיכה ב- 7.1	שמע	ערוץ 7.1 משולב, שמע באיכות גבוהה (High Definition Audio) עם תמיכה ב-S/PDIF	שמע סוג
מחבר S/PDIF (אופטי) אחד מחבר לוח אחורי אחד	S/PDIF eSATA	WiFi/Bluetooth טכנולוגיית אלחוט	תקשורת אלחוטית (אופציונלי)
מחבר טורי אחד של 6 פינים בלוח האחורי	IEEE 1394		פיזי
		493 מ"מ (19.40 אינץ')	גובה
		198 מ"מ (7.79 אינץ')	רוחב
		528 מ"מ (20.78 אינץ')	עומק
		20.01 ק"ג (44.11 ליברות)	משקל

זיכרון	
2 GB	מזערי
24 GB	מקסימום

הערה: לקבלת הוראות לשדרוג הזיכרון שלך, עיין במדריך השירות שבאתר התמיכה של Dell בכתובת support.dell.com.

פרטי מחשב	
ICH10R + Intel X58	ערכת שבבי מערכת
20 נתיבים (16 נתיבי נתונים, 4 נתיבי CRC)	קישור רוחב QPI
192 סיביות	רוחב ערוץ DRAM
RAID 0 (חלוקה לרצועות)	תמיכת RAID
RAID 1 (שיקוף)	
16 MB	שבב BIOS (NVRAM)

כוננים	
שלושה מפרצי כוננים בגודל 3.5 אינץ' עבור כוננים קשיחים מסוג SATA	נגיש מבפנים

זיכרון	
שישה שקעי DDR3 DIMM לגישה פנימית	מחברים
1 GB, 2 GB ו-4 GB (מערכת הפעלה מסוג 32 סיביות)	קיבולות
1 GB, 2 GB, ומעל 4 GB (מערכת הפעלה מסוג 64 סיביות)	
זיכרון DDR3 DIMM של 1066-MHz; זיכרון שאינו ECC בלבד	סוג זיכרון

מפרטים

דגם מחשב

Studio XPS™ 435T/9000

סעיף זה מספק מידע שאתה עשוי להזדקק לו בעת התקנה, עדכון מנהלי התקנים ושדרוג של המחשב.

הערה: ההצעות עלולות להשתנות מאזור לאזור. לקבלת מידע נוסף אודות תצורת המחשב שלך, לחץ על **Start** (התחל)  ← **Help and Support** (עזרה ותמיכה) ובחר את האפשרות להצגת מידע אודות המחשב שלך.

מעבד

סוג	Intel® Core™ i7
מטמון L2	עד 1 MB
מטמון L3	8 MB

כוננים

נגיש מבחוץ	שני מפרצי כוננים בגודל 5.25 אינץ' עבור כונן מולטי סופר SATA DVD+/-RW, או Blu-ray Disc™ משולב, או כונן אופטי Blu-ray Disc RW
	שני מפרצים בגודל 3.5 אינץ' עבור Flexdock ועבור מודול Bluetooth®

ראה:	אם עליך:
עיין במידע הבטיחות ומסמכים בנושא תקינה אשר צורפו למחשב שברשותך, וראה גם את עמוד הבית בנושא עמידה בתקנים (Regulatory Compliance Homepage) בכתובת www.dell.com/regulatory_compliance	לחפש מידע על שיטות הבטיחות המומלצות עבור המחשב עיין במידע בנוגע לאחריות, תנאים והתניות (ארה"ב בלבד), הנחיות בטיחות, מידע בנושא תקינה, מידע ארגונומי והסכם רישיון למשתמש הקצה
התווית מתחת ללוח ה-FlexBay	לאתר את תגית השירות/קוד השירות המהיר שלך—עליך לאתר את תגית השירות כדי לזהות את המחשב שלך באתר support.dell.com או לפנות לתמיכה הטכנית
אתר התמיכה של Dell בכתובת support.dell.com	לחפש מנהלי התקנים והורדות לגשת לתמיכה הטכנית ולעזרה למוצר לבדוק את מצב ההזמנה של רכישות חדשות שביצעת לחפש פתרונות ותשובות לשאלות נפוצות לאתר מידע על עדכונים של הרגע האחרון בנוגע לשינויים טכניים במחשב שלך או חומר טכני מתקדם לטכנאים או למשתמשים מנוסים

חיפוש מידע ומשאבים נוספים

ראו:	אם עליך:
תקליטור מערכת ההפעלה	להתקין מחדש את מערכת ההפעלה
גב המחשב שברשותך	למצוא את מספר הדגם של המערכת שברשותך
תקליטור <i>Drivers and Utilities</i> (מנהלי התקנים ותוכניות שירות)	להריץ תוכנית אבחון עבור מחשבך, להתקין מחדש תוכנת מערכת שולחן עבודה או לעדכן מנהלי התקנים עבור המחשב וקובצי readme.
<p> הערה: מנהלי התקנים ועדכוני תיעוד ניתן למצוא באתר התמיכה של Dell™ בכתובת support.dell.com</p>	
מדריך הטכנולוגיה של Dell הזמין בכונן הקשיח.	לקבלת מידע נוסף על מערכת ההפעלה שלך, על תחזוקת ציוד היקפי, RAID, אינטרנט, Bluetooth® עבודה ברשת ודואר אלקטרוני
<p>עיין במדריך השירות באתר התמיכה של Dell בכתובת support.dell.com</p> <p> הערה: במדינות מסוימות, פתיחה והחלפה של חלקים במחשב עלולה לגרום לביטול תוקף האחריות. בדוק את האחריות ומדיניות ההחזרה שלך לפני שתבצע פעולות בתוך המחשב.</p>	לשדרג את מחשבך עם זיכרון חדש או נוסף, או עם כונן קשיח חדש
	להתקין מחדש או להחליף חלק שחוק או פגום

Dell מספקת מספר אפשרויות תמיכה ושרות מקוונות ובאמצעות הטלפון. הזמינות משתנה לפי מדינה ומוצר, וייתכן שחלק מהשירותים לא יהיו זמינים באזורך. לפנייה אל Dell בנושא מכירות, תמיכה טכנית או שירות לקוחות:

1. בקר בכתובת **support.dell.com**.
2. בחר את המדינה או האזור שלך בתפריט הגלילה **Choose A Country/Region** (בחר מדינה/אזור) שבתחתית הדף.
3. לחץ על **Contact Us** (צור קשר) בצד השמאלי של הדף.
4. בחר את קישור השירות או התמיכה המתאים על פי צרכיך.
5. בחר את שיטת הפנייה אל Dell הנוחה לך.

עיינ בתיעוד של מערכת ההפעלה כדי לקבוע את תוכן קובצי האתחול של המחשב. אם המחשב מחובר למדפסת, הדפס כל קובץ. אחרת, רשום את התוכן של כל קובץ לפני שתתקשר לחברת Dell.

- הודעת שגיאה, קוד צפופו או קוד אבחון:
- תיאור הבעיה והליכים שביצעת לפתרון הבעיה:

פנייה אל Dell

ללקוחות בארה"ב, אנא התקשרו
800-WWW-DELL (800-999-3355).

 **הערה:** אם אין ברשותך חיבור אינטרנט פעיל, באפשרותך למצוא מידע ליצירת קשר בחשבונית הרכישה, תעודת המשלוח, החשבון או קטלוג המוצרים של Dell.

לפני שתתקשר

 **הערה:** החזק את קוד המשלוח המהיר בהישג יד בעת ההתקשרות. הקוד מסייע למערכת המענה האוטומטי של Dell לנתב את השיחה שלך ביתר יעילות. ייתכן שתתבקש גם לספק את תג השרות שלך (מופיע על תווית מתחת ללוח ה-FlexBay).

זכור למלא את הטופס הבא, הכולל רשימת פעולות לביצוע באבחון. אם ניתן, הפעל את המחשב לפני שתתקשר לחברת Dell לקבלת סיוע, והתקשר ממכשיר טלפון הנמצא סמוך למחשב. ייתכן שתתבקש להקליד פקודות מסוימות במקלדת, למסור מידע מפורט במהלך הפעולות או לנסות שלבי פתרון בעיות אחרים שאפשריים רק במחשב עצמו. ודא שתיעוד המחשב זמין.

Diagnostics Checklist (רשימת פעולות לביצוע באבחון)

- שם:
- תאריך:
- כתובת:
- מספר טלפון:
- תג השירות וקוד השירות המהיר (מופיעים על תווית מתחת ללוח ה-flexBay):
- Return Material Authorization Number (מספר אישור להחזרת חומרים) (אם סופק על-ידי טכנאי תמיכה של Dell):
- מערכת הפעלה וגרסה:
- התקנים:
- כרטיסי הרחבה:
- האם אתה מחובר לרשת? כן/לא
- רשת, גרסה ומתאם רשת:
- תוכניות וגרסאות:

5. ארוז את הציוד שברצונך להחזיר בחומרי האריזה המקוריים (או דומים להם).

 **הערה:** התשלום על הוצאות המשלוח הוא באחריותך. אתה אחראי גם לבטח את המוצרים שאתה מחזיר, ואתה לוקח על עצמך את הסיכון שהם ילכו לאיבוד במהלך המשלוח לחברת Dell. חבילות בגוביינה (תשלום בעת מסירה - C.O.D.) לא יתקבלו.

 **הערה:** החזרות שיבוצעו ללא הדרישות המקדימות שלעיל לא יתקבלו על-ידי Dell ויוחזרו אליך.

החזרת פריטים לתיקון במסגרת האחריות או לצורך זיכוי

הכן את כל הפריטים שברצונך להחזיר, לצורכי תיקון או לצורכי זיכוי, באופן הבא:

 **הערה:** לפני החזרת הפריטים ל-Dell, ודא שגיבית את כל הנתונים בכונן הקשיח ובכל אחד מהתקני האחסון האחרים שקיימים במוצר. הסר את כל המידע הסודי, הקנייני והאישי, וכן כל מדיה נשלפת, כגון תקליטורים וכרטיסי PC. חברת Dell איננה אחראית על המידע הסודי, הקנייני או האישי שלך; איבוד או השחתת נתונים; או נזק או אובדן של אמצעי אחסון נשלפים אשר יתכן שכללת במשלוח.

1. התקשר לחברת Dell כדי לקבל מספר אישור החזרת חומר (Return Material Authorization Number) ורשום מספר זה במקום בולט ובצורה ברורה על הדופן החיצונית של האריזה. לאיתור מספר הטלפון עבור האזור שלך, ראה "פנייה אל Dell" בעמוד 53.
2. כלול העתק של החשבונית ומכתב המתאר את סיבת ההחזרה.
3. כלול העתק של רשימת הפעולות לביצוע באבחון (ראה "Diagnostics Checklist" (רשימת פעולות לביצוע באבחון)) בעמוד 52) המציין את הבדיקות שערכת ואת הודעות השגיאה שהתקבלו בתוכנת האבחון של Dell (ראה "תוכנית האבחון של Dell" בעמוד 36).
4. כלול אביזרים המשויכים לפריטים המוחזרים (כבלי חשמל, תוכנה, מדריכים וכן הלאה), אם ההחזרה היא לשם קבלת זיכוי.

מידע על המוצר

אם אתה זקוק למידע לגבי מוצרים אחרים שניתן לרכוש מחברת Dell, או אם ברצונך לבצע הזמנה, בקר באתר האינטרנט של Dell בכתובת www.dell.com. לאיתור מספר הטלפון עבור האזור שלך או כדי לדבר עם מומחה מכירות, ראה "פנייה אל Dell" בעמוד 53.

שירות מצב ההזמנות האוטומטי (Automated) (Order-Status Service)

לבדיקת מצב הזמנה כלשהי של מוצרי Dell ניתן לעבור לכתובת support.dell.com, או להתקשר לשירות מצב ההזמנות האוטומטי. מענה קולי מבקש ממך להזין את המידע הדרוש לאיתור הזמנתך ולדיווח על מצבה. לאיתור מספר הטלפון עבור האזור שלך, ראה "פנייה אל Dell" בעמוד 53.

אם יש בעיה בהזמנה שלך, כגון רכיבים חסרים, אם נכללו בהזמנה רכיבים שגויים או במקרה של חיוב שגוי, צור קשר עם שירות הלקוחות של חברת Dell. החזק את החשבונית או את תעודת המשלוח בהישג יד בעת ההתקשרות. לאיתור מספר הטלפון עבור האזור שלך, ראה "פנייה אל Dell" בעמוד 53.

כתובות הדואר האלקטרוני של תמיכת Dell

- mobile_support@us.dell.com
- support@us.dell.com
- la-techsupport@dell.com (אמריקה
הלטינית והאיים הקריביים בלבד)
- apsupport@dell.com (מדינות אסיה
והאוקיינוס השקט בלבד)

כתובות דואר אלקטרוני של שיווק**ומכירות Dell**

- apmarketing@dell.com (מדינות אסיה
והאוקיינוס השקט בלבד)
- sales_canada@dell.com (קנדה בלבד)
- ftp.dell.com (פרוטוקול העברת קבצים אנונימי (FTP))

היכנס למערכת כמשתמש: אנונימי,
והשתמש בכתובת הדוא"ל שלך כסיסמה.

שירותים מקוונים

תוכל ללמוד אודות מוצרים ושירותים של Dell באתרי האינטרנט הבאים:

- www.dell.com
 - www.dell.com/ap (ארצות אסיה/האוקיינוס
השקט בלבד)
 - www.dell.com/jp (יפן בלבד)
 - www.euro.dell.com (אירופה בלבד)
 - www.dell.com/la (ארצות אמריקה הלטינית
והקריביים)
 - www.dell.ca (קנדה בלבד)
- תוכל לגשת לתמיכת Dell באמצעות אתרי האינטרנט וכתובות הדואר האלקטרוני שלהלן:

אתרי התמיכה של Dell

- support.dell.com
- support.jp.dell.com (יפן בלבד)
- support.euro.dell.com (אירופה בלבד)

DellConnect™

DellConnect, כלי פשוט לגישה מקוונת, מאפשר לשותף השירות והתמיכה של Dell לגשת למחשב שלך דרך חיבור פס-רחב, לאבחן את הבעיה ולתקנה, כל זאת תחת הפיקוח שלך. לקבלת מידע נוסף, בקר באתר www.dell.com/dellconnect.

תמיכה טכנית ושירות לקוחות

שירות התמיכה של Dell זמין לענות על שאלותיך אודות החומרה של Dell. צוות התמיכה שלנו משתמש בתוכנית אבחון ממוחשבת כדי לספק מענה מהיר ומדויק.

כדי לפנות לשירות התמיכה של Dell, ראה "לפני שתתקשר" בעמוד 52, ולאחר מכן עיין בפרטים ליצירת קשר באזורך או עבור אל support.dell.com.

קבלת עזרה

אם נתקלת בבעיה במחשב, תוכל לבצע את השלבים הבאים לשם אבחון הבעיה ופתרונה:

1. ראה "פתרון בעיות" בעמוד 26 לקבלת מידע והליכים הקשורים לבעיה של המחשב.
2. לעיון בהליכים להפעלת תוכנית האבחון של Dell, ראה "תוכנית האבחון של Dell" בעמוד 36.
3. מלא את הטופס "Diagnostics Checklist" (רשימת פעולות לביצוע באבחון) בעמוד 52.
4. לקבלת עזרה בהתקנה ובנוהלי פתרון בעיות, השתמש בערכת הכלים המקיפה של שירותים מקוונים של Dell הזמינים באתר התמיכה של Dell (support.dell.com). ראה "שירותים מקוונים" בעמוד 48 לעיון ברשימה מקיפה יותר של שירותי התמיכה המקוונים של Dell.
5. אם הצעדים שלעיל לא סייעו בפתרון הבעיה, ראה "פנייה אל Dell" בעמוד 53.

הערה: התקשר לשירות התמיכה של Dell ממכשיר טלפון הנמצא בסמוך למחשב, כדי שניציג התמיכה יוכל לסייע לך בביצוע ההליכים הדרושים.

הערה: ייתכן שמערכת קודי השירות המהיר של Dell לא תהיה זמינה בכל המדינות.

כשתבקש להקיש את הקוד שלך במערכת המענה האוטומטי של Dell, הקש את קוד השירות המהיר לניתוב השיחה ישירות לאיש התמיכה המתאים. אם

אין לך קוד שירות מהיר, פתח את התיקייה **Dell Accessories** (כלי שירות של Dell), לחץ פעמיים על הסמל **Express Service Code** (קוד שירות מהיר), ועקוב אחר ההנחיות המוצגות.

הערה: ייתכן שחלק מהשירותים הבאים לא יהיו תמיד זמינים בכל המקומות מחוץ לגבולות ארה"ב. התקשר לנציג Dell המקומי לקבלת מידע על זמינות השירותים.

הערה: אם אתה ממתין זמן רב מדי והלוגו של מערכת ההפעלה מופיע, המשך להמתין עד אשר יופיע שולחן העבודה של **Microsoft® Windows®**, ולאחר מכן כבה את המחשב ונסה שנית.

הערה: השלבים הבאים משנים את רצף האתחול באופן חד פעמי בלבד. בהפעלה הבאה, המחשב יאתחל בהתאם להתקנים שצוינו בתוכנית הגדרת המערכת.

6. כאשר רשימת ההתקנים של האתחול מופיעה, בחר **CD/DVD/CD-RW Drive** (בכונן CD/DVD/CD-RW) והקש <Enter>.

7. הקש על מקש כלשהו כדי **Boot from CD-ROM** (לאתחל מתקליטור). בצע את ההוראות המופיעות על המסך כדי להשלים את תהליך ההתקנה.

התקנה מחדש של Windows Vista®

השלמת תהליך ההתקנה עשויה לארוך בין שעה לשעתיים. לאחר התקנה מחדש של מערכת ההפעלה, עליך להתקין מחדש גם את מנהלי ההתקנים, תוכנית להגנה מפני וירוסים ותוכנות אחרות.

1. שמור וסגור את כל הקבצים הפתוחים וצא מכל התוכניות הפתוחות.

2. הכנס את תקליטור מערכת ההפעלה.

3. לחץ על **Exit** (יציאה) אם מופיעה ההודעה **Install Windows** (התקן את Windows).

4. הפעל מחדש את המחשב.

5. כאשר מופיע הלוגו **DELL**, הקש מייד על <F12>.

התקנה מחדש של מערכת ההפעלה

לפני שתתחיל

אם אתה שוקל להתקין מחדש את מערכת ההפעלה Windows® כדי לתקן בעיה במנהל התקן חדש שהותקן, נסה תחילה להשתמש ב-Device Driver Rollback של Windows. אם Device Driver Rollback אינו פותר את הבעיה, השתמש בשחזור המערכת כדי להחזיר את מערכת ההפעלה למצב ההפעלה שבו הייתה לפני התקנת מנהל ההתקן החדש. ראה "שחזור מערכת" בעמוד 40.

התראה: לפני ביצוע ההתקנה, גבה את כל קובצי הנתונים בכוון הקשיח הראשי. בתצורות כוון קשיח רגילות, הכוון הקשיח הראשי הוא הכוון הראשון שהמחשב מזהה. 

כדי להתקין מחדש את Windows, תזדקק לפריטים הבאים:

- תקליטור מערכת ההפעלה של Dell
- תקליטור *Drivers and Utilities* (מנהלי התקנים ותוכניות שירות) של Dell

הערה:  התקליטור *Drivers and Utilities* (מנהלי התקנים ותוכניות שירות) של Dell מכיל מנהלי התקנים שהותקנו במהלך הרכבת המחשב. השתמש בתקליטור *Dell Drivers and Utilities* (מנהלי התקנים ותוכניות שירות) כדי לטעון מנהלי התקנים דרושים. בהתאם לאזור שממנו הזמנת את המחשב, או אם הזמנת את התקליטור או לא, ייתכן שהתקליטור Dell *Drivers and Utilities* (מנהלי התקנים ותוכניות שירות) וכן התקליטור מערכת הפעלה לא צורפו למחשב שלך.

6. לחץ על **Dell Factory Image Restore**. כעת יוצג מסך הפתיחה של **Dell Factory Image Restore**.

 **הערה:** בהתאם לתצורה, ייתכן שיהיה עליך לבחור את האפשרות **Dell Factory Tools** ולאחר מכן את האפשרות **Dell Factory Image Restore**.

7. לחץ על **Next** (הבא). כעת יוצג המסך **Confirm Data Deletion** (אישור מחיקת נתונים).

 **הערה:** אם לא תרצה להמשיך בהפעלת **Factory Image Restore**, לחץ על **Cancel** (ביטול).

8. סמן את תיבת הסימון כדי לאשר שברצונך להמשיך ולפרמט את הדיסק הקשיח ולשחזר את המערכת להגדרות המפעל, ולאחר מכן לחץ על **Next** (הבא).

תהליך השחזור יתחיל והוא עשוי לארוך 5 דקות או יותר. בסיום השחזור של מערכת ההפעלה והיישומים המותקנים מראש למצב הראשוני, תוצג הודעה.

9. לחץ על **Finish** (סיום) כדי לאתחל מחדש את המערכת.

הרצת Dell Factory Image Restore

1. הפעל את המחשב. כאשר הלוגו של Dell מופיע, הקש **<F8>** מספר פעמים, כדי לגשת לחלון **Vista Advanced Boot Options** (אפשרויות אתחול מתקדמות של Vista).

 **הערה:** אם אתה ממתין זמן רב מדי והלוגו של מערכת ההפעלה מופיע, המשך להמתין עד אשר יופיע שולחן העבודה של **Microsoft® Windows®**, ולאחר מכן כבה את המחשב ונסה שנית.

2. בחר **Repair Your Computer** (תקן את המחשב שלך).

3. כעת יוצג החלון **System Recovery Options** (אפשרויות שחזור מערכת).

4. בחר פריסת לוח מקשים ולחץ על **Next** (הבא).

5. כדי לגשת לאפשרויות שחזור, בצע כניסה למחשב כמשתמש מקומי. כדי לגשת אל שורת הפקודה, הקלד את הערך **administrator** בשדה **User name** (שם משתמש), ולאחר מכן לחץ על **OK** (אישור).

השתמש ב-Dell Factory Image Restore רק כאמצעי אחרון לשחזור מערכת ההפעלה. האפשרויות הללו מחזירות את המחשב למצב הפעולה שבו היה כאשר רכשת אותו. כל יישום או קובץ שהתווסף מאז שקיבלת את המחשב—כולל קובצי נתונים—ימחק לצמיתות מהכונן הקשיח. קובצי נתונים כוללים מסמכים, גיליונות אלקטרוניים, הודעות דואר אלקטרוני, תצלומים דיגיטליים, קובצי מוסיקה וכו'. במידת האפשר, בצע גיבוי של כל הנתונים לפני שימוש ב-Factory Image Restore.

Dell Factory Image Restore

התראה: שימוש ב-Dell Factory Image Restore מוחק לצמיתות את כל הנתונים בכונן הקשיח ומסיר את כל התוכניות או מנהלי ההתקנים שהותקנו לאחר קבלת המחשב. אם תוכל, גבה את הנתונים לפני שתשתמש באפשרויות הללו. השתמש ב-Dell Factory Image Restore רק אם שימוש ב-Dell Factory Image Restore לא פתר את הבעיה במערכת ההפעלה.

הערה: Dell Factory Image Restore עשוי שלא להיות זמין בארצות מסוימות או במחשבים מסוימים.

במקרה שבו System Restore לא פתר את הבעיה, תוכל לבטל את שחזור המערכת האחרון.

ביטול שחזור המערכת האחרון

הערה: לפני ביטול שחזור המערכת האחרון, שמור וסגור את כל הקבצים הפתוחים וצא מכל התוכניות הפתוחות. אין לשנות, לפתוח או למחוק קבצים או תוכניות כלשהם עד לאחר השלמת שחזור המערכת.

1. לחץ על **Start** (התחל) .

2. בתיבה **Start Search** (התחל חיפוש), הקלד System Restore (שחזור מערכת) והקש <Enter>.

3. לחץ על **Undo my last restoration** (בטל את השחזור האחרון שלי), ולאחר מכן לחץ על **Next** (הבא).

התראה: גבה את קובצי הנתונים באופן קבוע. שחזור המערכת אינו מפקח על קובצי נתונים ואינו משחזר אותם. 

הערה: ההליכים המתוארים במסמך זה מתאימים לתצוגת ברירת המחדל של Windows, וייתכן שהם לא יתאימו אם הגדרת את מחשב Dell™ לתצוגה קלאסית של Windows.

הפעלת System Restore (שחזור מערכת)

1. לחץ על **Start** (התחל) .

2. בתיבה **Start Search** (התחל חיפוש), הקלד System Restore (שחזור מערכת) והקש <Enter>.

הערה: ייתכן שיופיע החלון **User Account Control** (בקרת חשבונות משתמשים). אם אתה מנהל המערכת במחשב, לחץ על **Continue** (המשך); אחרת, פנה למנהל המערכת כדי להמשיך בפעולה הרצויה.

3. לחץ על **Next** (הבא) ובצע את שאר ההנחיות המופיעות על המסך.

שחזור מערכת ההפעלה

- אם קיבלת תקליטור Operating System (מערכת הפעלה) יחד עם המחשב שברשותך, באפשרותך להשתמש בו לשחזור מערכת ההפעלה. עם זאת, גם השימוש בתקליטור מערכת ההפעלה גורם למחיקת כל הנתונים שבכונן הקשיח. השתמש בתקליטור רק אם שימוש ב- System Restore לא פתר את הבעיה במערכת ההפעלה.

שחזור מערכת

מערכות ההפעלה Windows מספקות אפשרות של שחזור מערכת, המאפשרת לשחזר את המחשב למצב פעולה קודם (מבלי להשפיע על קובצי נתונים), אם שינויים בחומרה, בתוכנה או בהגדרות מערכת אחרות הותירו את המחשב במצב פעולה בלתי רצוי. ניתן לבטל בצורה מלאה כל שינוי ש-System Restore (שחזור המערכת) מבצע במחשב.

ניתן לשחזר את מערכת ההפעלה בדרכים הבאות:

- System Restore (שחזור מערכת) יחזיר את המחשב לשלב הפעלה מוקדם יותר, מבלי להשפיע על קובצי נתונים. השתמש ב- System Restore (שחזור מערכת) כפתרון ראשון לשחזור מערכת ההפעלה ולשמירה על קובצי הנתונים.
- Dell Factory Image Restore מחזיר את הכונן הקשיח למצב הפעולה שבו היה בעת רכישת המחשב. הליך זה מוחק לצמיתות את כל הנתונים המאוחסנים בכונן הקשיח ומסיר את כל התוכניות שהותקנו לאחר קבלת המחשב. השתמש ב- Dell Factory Image Restore רק אם שימוש ב- System Restore לא פתר את הבעיה במערכת ההפעלה.

8. אם המערכת נתקלת בבעיה במהלך בדיקה, מופיעה הודעה עם קוד השגיאה ותיאור הבעיה. רשום את קוד השגיאה ואת תיאור הבעיה ופנה אל Dell (ראה "פניה אל Dell" בעמוד 53).

 **הערה:** תג השירות של המחשב מוצג בחלק העליון של כל מסך בדיקה. תג השירות מסייע לך לזהות את המחשב שלך כשאתה יוצר קשר עם Dell.

9. עם סיום הבדיקות, סגור את מסך הבדיקה כדי לחזור אל המסך **Choose An Option** (בחר אפשרות).

כדי לצאת מתוכנית האבחון של Dell ולהפעיל מחדש את המחשב, לחץ על **Exit** (יציאה).
10. הוצא את התקליטור *Drivers and Utilities* (מנהלי התקנים ותוכניות שירות).

 **הערה:** השלבים הבאים משנים את רצף האתחול באופן חד פעמי בלבד. בהפעלה הבאה, המחשב יאתחל בהתאם להתקנים שצוינו בתוכנית הגדרת המערכת.

3. כאשר רשימת ההתקנים של האתחול מופיעה, בחר **CD/DVD/CD-RW** והקש <Enter>.

4. בתפריט שמופיע, בחר באפשרות **Boot from CD-ROM** (אתחל מכונן תקליטורים) והקש <Enter>.

5. הקש 1 כדי להפעיל את תפריט התקליטור והקש <Enter> כדי להמשיך.

6. בחר **Run the 32 Bit Dell Diagnostics** (הפעל את תוכנית האבחון של Dell בעלת 32 הסיביות) מהרשימה הממוספרת. אם רשומות מספר גרסאות, בחר את הגרסה המתאימה למחשב שברשותך.

7. בחר את הבדיקה שברצונך להריץ.

 **הערה:** תג השירות של המחשב מוצג בחלק העליון של כל מסך בדיקה. אם תיצור קשר עם Dell, בתמיכה הטכנית יבקשו ממך את תג השירות.

6. עם סיום הבדיקות, סגור את מסך הבדיקה כדי לחזור אל המסך **Choose An Option** (בחר אפשרות).

כדי לצאת מתוכנית האבחון של Dell ולהפעיל מחדש את המחשב, לחץ על **Exit** (יציאה).

הפעלת תוכנית האבחון של Dell מהתקליטור Drivers and Utilities

1. הכנס את התקליטור *Drivers and Utilities* (מנהלי התקנים ותוכניות שירות).
2. כבה והפעל מחדש את המחשב.

כאשר מופיע הלוגו DELL, הקש מייד על **<F12>**.

 **הערה:** אם אתה ממתין זמן רב מדי והלוגו של מערכת ההפעלה מופיע, המשך להמתין עד אשר יופיע שולחן העבודה של **Microsoft® Windows®**, ולאחר מכן כבה את המחשב ונסה שנית.

c. אם אתה נתקל בבעיות זיכרון הקש **<y>**, אחרת הקש **<ח>**.

מוצגת ההודעה הבאה: "Booting Dell Diagnostic Utility Partition. Press any key to continue." (אתחול מחיצת תכנית האבחון של Dell. כדי להמשיך, לחץ על מקש כלשהו.)

d. לחץ על מקש כלשהו כדי לעבור למסך **Choose An Option** (בחר אפשרות).

אם *PSA* אינו מופעל:

הקש על מקש כלשהו כדי להפעיל את תוכנית האבחון של Dell ממחיצת תוכנית האבחון בכונן הקשיח ולעבור למסך **Choose An Option** (בחר אפשרות).

4. בחר את הבדיקה שברצונך להריץ.

5. אם המערכת נתקלת בבעיה במהלך בדיקה, מופיעה הודעה עם קוד השגיאה ותיאור הבעיה. רשום את קוד השגיאה ואת תיאור הבעיה וראה "פניה אל Dell" בעמוד 53.

הערה: אם אתה ממתין זמן רב מדי והלוגו של מערכת ההפעלה מופיע, המשך להמתין עד אשר יופיע שולחן העבודה של **Microsoft® Windows®**, ולאחר מכן כבה את המחשב ונסה שנית.

הערה: אם מוצגת הודעה שהמחיצה של תוכנית האבחון לא נמצאה, הפעל את תוכנית האבחון של Dell מהתקליטור **Drivers and Utilities** (מנהלי התקנים ותוכניות שירות).

אם **PSA מופעל:**

a. ה-PSA מתחיל להריץ בדיקות.

b. אם PSA מסיים בהצלחה, מוצגת ההודעה

הבאה: "No problems have been found with this system so far. Do you want to run the remaining memory tests? This will take about 30 minutes or more. Do you want to continue? (Recommended) . (עד כה לא נמצאו

בעיות במערכת. האם ברצונך להריץ את בדיקות הזיכרון הנותרות? דבר זה יארך כ-30 דקות או יותר. האם ברצונך להמשיך? (מומלץ)).

הפעל את תוכנית האבחון של Dell מהכונן הקשיח או מהתקליטור **Drivers and Utilities** (מנהלי התקנים ותוכניות שירות).

הפעלת Dell Diagnostics מהכונן הקשיח

תוכנית האבחון של Dell ממוקמת במחיצה נסתרת בכונן הקשיח המיועדת לתוכנית השירות.

הערה: אם המחשב אינו מציג תמונת מסך, ראה "פנייה אל Dell" בעמוד 53.

1. ודא שהמחשב מחובר לשקע חשמל שידוע לך כי הוא תקין.

2. הפעל (או הפעל מחדש) את המחשב.

3. כאשר מופיע הלוגו של **DELL™**, הקש מייד על **<F12>**. בחר **Diagnostics** (אבחון) מתפריט האתחול והקש **<Enter>**.

דבר זה יפעיל בחלק מהמחשבים את **Pre-Boot System Assessment (PSA)** (הערכת מערכת לפני אתחול).

פותר בעיות החומרה

אם התקן אינו מזוהה במהלך הגדרת מערכת ההפעלה, או מזוהה אך תצורתו מוגדרת בצורה שגויה, באפשרותך להשתמש ב-**Hardware Troubleshooter** (פותר בעיות החומרה) כדי לפתור את בעיית אי התאימות.

להפעלת Hardware Troubleshooter (פותר בעיות החומרה):

1. לחץ **Start** (התחל)  ← **Help and Support** (עזרה ותמיכה).

2. הקלד `hardware troubleshooter` (פותר בעיות החומרה) בשדה החיפוש והקש `<Enter>` לתחילת החיפוש.

3. בתוצאות החיפוש, בחר באפשרות המתארת בצורה הטובה ביותר את הבעיה ובצע את שלבי הפתרון הנותרים.

תוכנית האבחון של Dell

אם נתקלת בבעיה במחשב, בצע את הבדיקות שבסעיף "נעילות ובעיות תוכנה" בעמוד 31 והפעל את תוכנית האבחון של Dell לפני שתיצור קשר עם Dell בבקשה לסייע טכני.

מומלץ להדפיס הליכים אלה לפני שתתחיל.

 **הערה:** תוכנית האבחון של Dell פועלת רק במחשבי Dell.

 **הערה:** התקליטור *Drivers and Utilities* (מנהלי התקנים ותוכניות שירות) הוא אופציונלי וייתכן שלא יהיה מצורף למחשב שברשותך.

עייין בסעיף הגדרת מערכת במדריך השירות, כדי לעיין במידע התצורה של המחשב ולוודא שההתקן שברצונך לבדוק מוצג בתוכנית הגדרת המערכת ופעיל.

USB over current error (שגיאת זרם יתר ב-USB) — נתק את התקן ה-USB. התקן ה-USB שלך זקוק לחשמל רב יותר כדי לפעול כהלכה. השתמש במקור אספקת מתח חיצוני לחיבור התקן ה-USB, או, אם ההתקן מצויד בשני כבלי USB, חבר את שניהם.

NOTICE - Hard Drive SELF MONITORING SYSTEM has reported that a parameter has exceeded its normal operating range. Dell recommends that you back up your data regularly. A parameter out of range may or may not indicate a potential hard drive problem (הודעה - מערכת הבקרה העצמית של הכונן הקשיח דיווחה שפרמטר עבר את טווח ההפעלה הרגיל שלו. Dell ממליצה שתגבה את הנתונים שלך בקביעות. פרמטר מחוץ לטווח עלול להצביע על בעיה אפשרית בכונן הקשיח) — שגיאת S.M.A.R.T., כשל אפשרי בכונן הקשיח. ניתן לאפשר או לנטרל תכונה זו בהגדרת ה-BIOS. לסיוע, ראה "פנייה אל Dell" בעמוד 53.

No boot device available (לא נמצא התקן אתחול זמין) — אין מחיצה שניתן לאתחל ממנה בכונן הקשיח, או שכבל הכונן הקשיח אינו מחובר כראוי, או שלא קיים התקן שניתן לאתחל ממנו.

- אם הכונן הקשיח הוא התקן האתחול, ודא שהכבלים מחוברים ושהכונן מותקן כראוי ומחולק למחיצות כהתקן אתחול.
- היכנס להגדרת המערכת וודא שפרטי רצף האתחול נכונים. עיין במדריך השירות באתר התמיכה של Dell בכתובת support.dell.com.

No timer tick interrupt (אין פסיקת סימון שעון) — ייתכן ששבב בלוח המערכת אינו תקין או שיש כשל בלוח האם. עיין במדריך השירות שבאתר התמיכה של Dell בכתובת support.dell.com או עיין בסעיף "פניה אל Dell" בעמוד 53 לקבלת סיוע.

הודעות מערכת

במקרה של תקלה או שגיאה במחשב שלך, ייתכן שהוא יציג הודעת מערכת שתסייע בעדך לזהות את הגורם לבעיה ואת הפעולה שיש לנקוט כדי לפתור אותה.

 **הערה:** אם ההודעה שקיבלת אינה רשומה בדוגמאות הבאות, עיין בתיעוד של מערכת ההפעלה או של התוכנית שפעלה בזמן הופעת ההודעה.

Alert! Previous attempts at booting this system have failed at checkpoint [nnnn]. For help in resolving this problem, please note this checkpoint and contact Dell Technical Support (התראה! ניסיונות קודמים לאתחול המערכת נכשלו בנקודת הביקורת [nnnn]).
לקבלת עזרה בפתרון בעיה זו, שים לב לנקודת ביקורת זו וצור קשר עם התמיכה הטכנית של Dell — המחשב נכשל בהשלמת תהליך האתחול שלוש פעמים ברציפות עקב אותה שגיאה. לקבלת סיוע, ראה "פניה אל Dell" בעמוד 53.

CMOS checksum error (שגיאת סכום ביקורת של CMOS) — כשל אפשרי בלוח האם או שסוללת שעון-זמן-אמיתי (RTC) חלשה. יש להחליף את הסוללה. עיין במדריך השירות שבאתר התמיכה של Dell בכתובת support.dell.com או עיין בסעיף "פניה אל Dell" בעמוד 53 לקבלת סיוע.

CPU fan failure (כשל במאוורר המעבד) — כשל במאוורר המעבד. יש להחליף את מאוורר המעבד. עיין במדריך השירות באתר התמיכה של Dell בכתובת support.dell.com.

Hard-disk drive failure (כשל בכונן הקשיח) — בעיה אפשרית בכונן הקשיח במהלך כתיבה לדיסק הקשיח. לסיוע, ראה "פניה אל Dell" בעמוד 53.

Hard-disk drive read failure (כשל קריאה בכונן הקשיח) — בעיה אפשרית בכונן הקשיח במהלך בדיקת אתחול מהדיסק הקשיח. לסיוע, ראה "פניה אל Dell" בעמוד 53.

Keyboard failure (כשל במקלדת) — החלף מקלדת או בדוק אם חיבור הכבל רופף.

התראות (התראות תמיכה טכנית
הרלבנטיות למחשב שלך)



סיוע מ-Dell (תמיכה טכנית עם
DellConnect™, שירות לקוחות,
הדרכה וערכות לימוד, עזרת "כיצד
לבצע" באמצעות Dell on Call
וסריקה מקוונת באמצעות PC
(CheckUp)



אודות המערכת (תיעוד מערכת,
מידע אודות אחריות, מידע אודות
המערכת, שדרוגים ואביזרים)



לקבלת מידע נוסף על **מרכז התמיכה של Dell** וכלי
תמיכה זמינים, לחץ על הכרטיסייה **שירותים** בכתובת
support.dell.com

שימוש בכלי תמיכה

Dell Support Center (מרכז התמיכה של Dell)

מרכז התמיכה של Dell מסייע לך למצוא שירות,
תמיכה ומידע ייחודי למערכת.

כדי להפעיל את היישום. לחץ על הסמל  בסרגל
המשימות.

דף הבית של **מרכז התמיכה של Dell** מציג את מספר
הדגם של המחשב שלך, את תג השירות, את קוד
השירות המהיר ואת הפרטים ליצירת קשר עם השירות.

דף הבית מספק גם קישורים לגישה אל:

עזרה עצמית (פתרון בעיות,
אבטחה, ביצועי מערכת, רשת/
אינטרנט, גיבוי/התאוששות ומערכת
הפעלה Windows)



- שמור וסגור את כל הקבצים הפתוחים, צא מכל התוכניות הפתוחות וכבה את המחשב דרך התפריט **Start** (התחל) .
- עיין בתיעוד התוכנה או פנה ליצרן התוכנה לקבלת מידע לפתרון בעיות:
 - ודא שהתוכנית תואמת למערכת ההפעלה המותקנת במחשב.
 - ודא שהמחשב עונה על דרישות החומרה המינימליות להפעלת התוכנה. לקבלת מידע נוסף, עיין בתיעוד התוכנה.
 - ודא שהתוכנה הותקנה ותצורתה הוגדרה כהלכה.
 - ודא שמנהלי ההתקנים אינם מתנגשים עם התוכנית.
 - במקרה הצורך, הסר ולאחר מכן התקן מחדש את התוכנית.

- אם תוכנית מיועדת לגרסה קודמת של מערכת ההפעלה Microsoft® Windows® — הפעל את Program Compatibility Wizard** (אשף תאימות התוכניות). ה- Program Compatibility Wizard מגדיר את התצורה של תוכנית כך שתופעל בסביבה דומה לסביבות שאינן של מערכת ההפעלה Windows Vista.
1. לחץ על **Start** (התחל)  ← **Control Panel** (לוח הבקרה) ← **Programs** (תוכניות) ← **Use an older program with this version of Windows** (השתמש בתוכנית ישנה יותר בגרסה זו של Windows).
 2. במסך הפתיחה, לחץ על **Next** (הבא).
 3. בצע את ההוראות המופיעות על המסך.
- אם אתה נתקל בבעיות תוכנה אחרות —**
- גבה את הקבצים שלך מיד.
 - השתמש בתוכנית לסריקת וירוסים כדי לבדוק את הכוון הקשיח או את התקליטורים.

אם תוכנית קורסת שוב ושוב — בדוק את תיעוד התוכנה. במקרה הצורך, הסר ולאחר מכן התקן מחדש את התוכנית.

הערה: בדרך כלל, תוכנות כוללות הוראות התקנה בתיעוד או בתקליטור המצורפים אליהן.

אם המחשב מפסיק להגיב או מופיע מסך כחול חלק —

התראה: אתה עלול לאבד נתונים במידה ואינך מצליח לבצע כיבוי של מערכת ההפעלה.

אם אינך מצליח לקבל תגובה בלחיצה על מקש במקלדת או בהזזה של העכבר, לחץ לחיצה ארוכה על לחצן ההפעלה למשך 8 עד 10 שניות לפחות, עד לכיבוי המחשב. לאחר מכן, הפעל מחדש את המחשב.

נעילות ובעיות תוכנה

אם המחשב אינו עולה — ודא שכבל החשמל מחובר היטב אל המחשב ואל שקע החשמל.

אם תוכנית מפסיקה להגיב — סיים את התוכנית:

1. לחץ בו-זמנית על `<Ctrl><Shift><Esc>`.

2. לחץ על **Applications** (יישומים).

3. לחץ על התוכנית שאינה מגיבה.

4. לחץ על **End Task** (סיים משימה).

בעיות זיכרון

אם מופיעה הודעה על כך שאין מספיק זיכרון —

- שמור וסגור את כל הקבצים הפתוחים וצא מכל התוכניות הפתוחות שבהן אינך משתמש כדי לבדוק אם הבעיה נפתרת.
- עיין בתיעוד התוכנה ובדוק מהן דרישות מינימום לזיכרון. במידת הצורך, התקן זיכרון נוסף (עיין במדריך השירות באתר התמיכה של Dell בכתובת support.dell.com).
- הכנס את מודולי הזיכרון היטב למקומם (ראה מדריך השירות באתר התמיכה של Dell בכתובת support.dell.com) כדי לוודא שהמחשב מתקשר בהצלחה עם רכיבי הזיכרון.

אם אתה נתקל בבעיות זיכרון אחרות —

- ודא שאתה פועל בהתאם להנחיות להתקנת זיכרון (ראה מדריך השירות באתר התמיכה של Dell בכתובת support.dell.com).
- בדוק אם מודול הזיכרון תואם למחשב שלך. המחשב תומך בזיכרון DDR3. למידע נוסף על סוג הזיכרון הנתמך על-ידי המחשב, ראה "מפרטים" בעמוד 56.
- הפעל את תוכנית האבחון של Dell (ראה "תוכנית האבחון של Dell" בעמוד 36).
- הכנס את מודולי הזיכרון היטב למקומם (ראה מדריך השירות באתר התמיכה של Dell בכתובת support.dell.com) כדי לוודא שהמחשב מתקשר בהצלחה עם רכיבי הזיכרון.

אם נורית ההפעלה מאירה בכתום קבוע — מציין בעיה אפשרית בלוח המערכת או בספק הכוח. פנה אל Dell לקבלת סיוע, (ראה "פנייה אל Dell" בעמוד 53).

אם נורית ההפעלה מהבהבת בכתום — ייתכן שיש בעיה בלוח המערכת. פנה אל Dell לקבלת סיוע (ראה "פנייה אל Dell" בעמוד 53).

אם נגרמות הפרעות הפוגעות בקליטה במחשב — אות לא רצוי יוצר הפרעות על ידי הפסקה או חסימה של אותות אחרים. כמה מהסיבות האפשריות להפרעות הן:

- כבלים מאריכים של חשמל, מקלדת ועכבר.
- התקנים רבים מדי מחוברים למפצל השקעים.
- מספר מפצלי שקעים מחוברים לאותו שקע חשמל.

• ודא ששקע החשמל תקין. לשם כך חבר לו מכשיר אחר, כגון מנורה.

• ודא שנורית אספקת החשמל בצד האחורי של המחשב דולקת. אם הנורית אינה דולקת ייתכן שיש בעיה באספקת החשמל או בכבל החשמל.

אם הבעיה נמשכת, פנה אל Dell (ראה "פנייה אל Dell" בעמוד 53).

אם נורית ההפעלה דולקת באור לבן קבוע, והמחשב אינו מגיב — ייתכן שהצג אינו מחובר או אינו מופעל. ודא כי הצג מחובר כיאות ואז כבה והדלק אותו שוב.

אם נורית ההפעלה מהבהבת בלבן — המחשב במצב שינה. הקש על מקש כלשהו בלוח המקשים, הזז את העכבר או הזז אצבע על לוח המגע, או לחץ על לחצן ההפעלה, כדי לחזור לפעולה רגילה.

חיבורים קוויים

אם החיבור לאינטרנט אבד — כבל הרשת משוחרר או פגום.

- בדוק את הכבל כדי לוודא שהוא מחובר ואינו פגום. נוריות תקינות הקישור ופעילות הרשת במחבר הרשת המובנה מאפשרות לך לאמת שהחיבור פועל ומספקות מידע לגבי מצב החיבור:

- אין פעילות — הנוריות של תקינות הקישור ושל פעילות הרשת כבויות שתיהן.

- 10 Mbs — נורית תקינות הקישור כבויה ונורית פעילות הרשת מהבהבת בצהוב.

- 100 Mbs — נורית תקינות הקישור ירוקה ונורית פעילות הרשת מהבהבת בצהוב.

- 1000 Mbs — נורית תקינות הקישור כתומה ונורית פעילות הרשת מהבהבת בצהוב.

הערה: נורית תקינות הקישור שבמחבר הרשת מיועדת לחיבור כבל קווי בלבד. נורית תקינות הקישור אינה מספקת מידע לגבי מצבם של חיבורים אלחוטיים.

בעיות חשמל

אם נורית ההפעלה כבויה — המחשב כבוי או אינו מקבל אספקת חשמל.

- הכנס היטב את כבל החשמל למחבר החשמל במחשב ולשקע החשמל.

- אם המחשב מחובר למפצל חשמל, ודא שמפצל החשמל מחובר לשקע חשמל ושהוא מופעל. נוסף על כך, עקוף התקנים לשמירת מתח, מפצלי שקעים וכבלים מאריכים, כדי לוודא שניתן להפעיל את המחשב כהלכה.

בעיות רשת

חיבורים אלחוטיים

אם חיבור הרשת אבד — הנתב האלחוטי אינו מקוון או שאפשרות האלחוט הושבתה במחשב.

- בדוק את הנתב האלחוטי כדי לוודא שהוא פועל ומחובר למקור הנתונים (מודם של רשת כבלים או רכזת רשת).

- צור מחדש את החיבור לנתב האלחוטי:

a. שמור וסגור קבצים פתוחים, וצא מכל התוכניות הפתוחות.

b. לחץ על **Start** (התחל)  ← **Connect To** (התחבר אל).

c. בצע את ההוראות המופיעות על המסך כדי להשלים את תהליך ההתקנה.

- התקן במחשב מודולי זיכרון מאותו סוג, אם אלו זמינים.

- אם הבעיה נמשכת, פנה אל Dell (ראה "פנייה אל Dell" בעמוד 53).

שלושה צפצופים — תקלה אפשרית בלוח אם

פנה אל Dell (ראה "פניה אל Dell" בעמוד 53).

ארבעה צפצופים — כשל קריאה/כתיבה ב-RAM

- ודא שאין דרישות מיוחדות למיקום מודול/מחבר הזיכרון (עיין במדריך השירות באתר התמיכה של Dell בכתובת support.dell.com).

- ודא שמודולי הזיכרון המותקנים תואמים למחשב.
- אם הבעיה נמשכת, פנה אל Dell (ראה "פנייה אל Dell" בעמוד 53).

חמישה צפצופים — כשל שעון זמן אמת

החזר את הסוללה.

שישה צפצופים — כשל בבדיקת BIOS של התצוגה

פנה אל Dell (ראה "פניה אל Dell" בעמוד 53).

פתרון בעיות

קודי צפצוף

המחשב עשוי להשמיע סדרת צפצופים במהלך האתחול אם הצג אינו יכול להציג שגיאות או בעיות. להלן קודי צפצוף חוזר שיסייעו לכם בפתרון בעיות במחשב.

 **הערה:** להחלפת חלקים, עיין במדריך השירות באתר התמיכה של Dell בכתובת support.dell.com.

צפצוף אחד — כשל בסכום ביקורת (checksum) של BIOS ROM, יתכן שיש תקלה בלוח האם פנה אל Dell (ראה "פניה אל Dell" בעמוד 53).

שני צפצופים — לא זוהה RAM

- הסר את מודולי הזיכרון, התקן מחדש מודול אחד והפעל מחדש את המחשב. אם המחשב עולה בצורה תקינה, התקן שוב מודול נוסף. המשך עד לזיהוי מודול פגום, או עד להתקנת כל המודולים ללא שגיאה.

סעיף זה מספק מידע בנושא פתרון בעיות עבור המחשב. אם אינך מצליח לפתור את הבעיה בעזרת ההנחיות הבאות, ראה "שימוש בכלי תמיכה" בעמוד 33 או "פניה אל Dell" בעמוד 53.

 **אזהרה:** רק טכנאי שירות מוסמך רשאי להסיר את כיסוי המחשב. להנחיות מתקדמות על קבלת שירות ומידע בנושא פתרון בעיות, עיין במדריך השירות באתר התמיכה של Dell, support.dell.com.

 **אזהרה:** לפני העבודה בחלק הפנימי של המחשב, קרא את המידע בנושא בטיחות המצורף למחשב. לעיון במידע על נהלים מומלצים נוספים בנושא בטיחות, בקר בדף הבית בנושא עמידה בדרישות התקינה בכתובת www.dell.com/regulatory_compliance.

Dell Dock (המעגן של Dell)

Dell Dock (המעגן של Dell) הוא קבוצת סמלים שמספקים גישה מהירה ליישומים, קבצים ותיקיות שנמצאים בשימוש תדיר. באפשרותך להתאים אותו אישית על ידי:

- הוספת סמלים והסרתם
- שינוי הצבע והמיקום של המעגן
- קיבוץ סמלים קשורים לקטגוריות
- שינוי התנהגות הסמלים



הסרת קטגוריה או סמל

1. לחץ לחיצה ימנית על קטגוריה או על סמל במעגן ולחץ **Delete shortcut** (מחיקת קיצור דרך) או **Delete category** (מחיקת קטגוריה).
2. בצע את ההוראות המופיעות על המסך.

התאמה אישית של המעגן

1. לחץ לחיצה ימנית על המעגן ולחץ על **...Advanced Setting** (הגדרות מתקדמות...).
2. בחר את האפשרות הרצויה להתאמת המעגן.

הוספת קטגוריה

1. לחץ לחיצה ימנית על המעגן, לחץ על **Add** (הוסף) ← **Category** (קטגוריה). מוצג החלון **Add/Edit Category** (הוסף או ערוך קטגוריה).
 2. הזן כותרת לקטגוריה בשדה **Title** (כותרת).
 3. בחר סמל לקטגוריה מתוך התיבה **Select an image** (בחר סמל):
 4. לחץ על **Save** (שמור).
- Add an Icon** (הוספת סמל)

גרור ושחרר את הסמל על המעגן או על קטגוריה במעגן.

העברת מידע למחשב חדש

 **הערה:** התהליכים הבאים מתאימים לתצוגת ברירת המחדל של Windows, וייתכן שהם לא יתאימו אם הגדרת את מחשב Dell™ לתצוגה קלאסית של Windows.

1. לחץ על **Start** (התחל)  ← **Control Panel** (לוח הבקרה) ← **System and Maintenance** (מערכת ותחזוקה) ← **Welcome Center** (מסך הפתיחה) ← **Transfer files and settings** (העברת קבצים והגדרות).
אם נפתח החלון **User Account Control** (בקרת חשבון משתמש), לחץ על **Continue** (המשך).

2. עקוב אחר ההנחיות באשף **Windows Easy Transfer** (העברה קלה של Windows).

גיבוי הנתונים

מומלץ לערוך מדי פעם גיבוי של קבצים ותיקיות השמורים במחשב. כדי לגבות קבצים:

1. לחץ על **Start** (התחל)  ← **Control Panel** (לוח בקרה) ← **System and Maintenance** (מערכת ותחזוקה) ← **Back Up and Restore** (מרכז גיבויים ושחזורים) ← **Back up files** (גיבוי קבצים).
אם נפתח החלון **User Account Control** (בקרת חשבון משתמש), לחץ על **Continue** (המשך).

 **הערה:** מהדורות מסוימות של Windows Vista כוללות אפשרות לגבוי המחשב.

2. עקוב אחר ההנחיות באשף **Back Up Files** (גיבוי קבצים).

- **Balanced (מאוזן)** — אפשרות זו מציעה ביצועים מלאים בעת הצורך וחיסכון בחשמל בזמן חוסר פעילות.
- **Power saver (חיסכון בצריכת חשמל)** — אפשרות זו חוסכת בצריכת החשמל של המחשב על ידי הפחתת ביצועי המערכת כדי להאריך את חיי המחשב ולהפחית את כמות החשמל הנצרכת על ידי המחשב במשך חיי השירות שלו.
- **High performance (ביצועים גבוהים)** — אפשרות זו מספקת את רמת ביצועי המערכת הגבוהה ביותר במחשב, על-ידי התאמת מהירות המעבד לפעילות ועל-ידי מיטוב ביצועי המערכת.

התאמה אישית של שולחן העבודה

ניתן להתאים אישית את שולחן העבודה ולשנות את המראה, הרזולוציה, תמונת הרקע, שומר המסך וכן הלאה על ידי גישה לחלון **Personalize appearance and sounds** (התאמה אישית של מראה וצלילים).

כדי לגשת לחלון מאפייני התצוגה:

1. לחץ באמצעות לחצן העכבר הימני במקום ריק בשולחן העבודה.
2. לחץ על **Personalize** (התאמה אישית), כדי לפתוח את החלון **Personalize appearance and sounds** (התאמה אישית של מראה וצלילים) ולקבל פרטים נוספים על אפשרויות ההתאמה האישית.

התאמה אישית של הגדרות צריכת החשמל

ניתן להשתמש באפשרויות צריכת החשמל של מערכת ההפעלה כדי לקבוע את הגדרות צריכת החשמל של המחשב. מערכת ההפעלה Windows Vista® מספקת את האפשרויות הבאות:

תכונות תוכנה

 **הערה:** למידע נוסף על התכונות המתוארות בסעיף זה, עיין במדריך הטכנולוגיה של Dell, הזמין בכונן הקשיח שלך או באתר התמיכה של Dell בכתובת support.dell.com.

פרודוקטיביות ותקשורת

ניתן להשתמש במחשב ליצירת מצגות, חוברות, כרטיסי ברכה, עלוני פרסומת וגיליונות אלקטרוניים. ניתן גם לערוך ולהציג תצלומים ותמונות דיגיטליים. למידע על תוכנה המותקנת במחשב, עיין בהזמנת הרכישה שלך.





לאחר החיבור לאינטרנט, ניתן לגשת לאתרי אינטרנט, להגדיר חשבון דואר אלקטרוני, להעלות ולהוריד קבצים וכן הלאה.

בידור ומולטימדיה

ניתן להשתמש במחשב כדי לצפות בסרטי וידאו, לשחק במשחקים, ליצור תקליטורים אישיים, להאזין למוסיקה ולתחנות רדיו. כונן התקליטורים האופטי עשוי לתמוך בתבניות מדיית תקליטורים שונות, כולל תקליטורים, תקליטורי Blu-ray (אם בחרת באפשרות זו בעת הרכישה) ותקליטורי DVD.

ניתן להוריד או להעתיק תמונות וקובצי וידאו מהתקנים ניידים, כגון מצלמות דיגיטליות וטלפונים סלולריים. יישומי תוכנה אופציונליים יאפשרו לך לסדר וליצור קובצי מוסיקה ווידאו, אותם ניתן לצרוב על תקליטור, לשמור בהתקנים ניידים כגון נגני MP3 והתקני כף יד, או לנגן ולהציג ישירות במקלטי טלוויזיה, במקרנים ובציוד קולנוע ביתי.

-
- 9  **מחברי USB 2.0 (4)** — מתחברים להתקני USB, כגון עכבר, מקלדת, מדפסת, כונן חיצוני או נגן MP3.
-
- 10  **מחבר eSATA** — מתחבר להתקני אחסון SATA חיצוניים.
-
- 11  **מחבר S/PDIF** — מתחבר למגברים או מקלטי טלוויזיה עבור שמע דיגיטלי דרך כבלים אופטיים דיגיטליים. תבנית זו מעבירה את שמע מבלי לעבור דרך תהליך המרה לשמע אנלוגי.
-

-
- 5  **מחבר רמקול מרכזי/סאב-וופר** — מתחבר לסאב-וופר.
-
- 6  **מחבר סראונד L/R (שמאל/ימין) צדי** — מתחבר לרמקולים של צליל סראונד. במחשבים עם כרטיס קול, השתמש במחבר שעל הכרטיס.
-
- 7  **מחבר מיקרופון** — מתחבר למיקרופון לצורך כניסת קול או שמע לתוך תוכנית קול או טלפוניה. במחשבים עם כרטיס קול, השתמש במחבר שעל הכרטיס.
-
- 8  **מחבר קו יציאה L/R (שמאל/ימין) קדמי** — מתחבר לאוזניות ורמקולים עם מגברים מובנים. במחשבים עם כרטיס קול, השתמש במחבר שעל הכרטיס.
-

מחברי הלוח האחורי

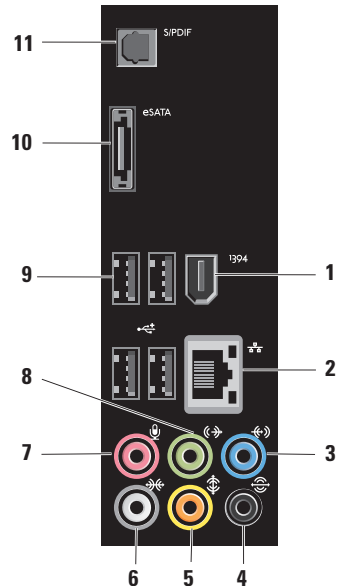

1 **1394 מחבר IEEE 1394** — מתחבר להתקני מולטימדיה טוריים במהירות גבוהה, כגון מצלמות וידאו דיגיטליות.

2 **מחבר ונורית רשת** — מחבר את המחשב לרשת או להתקן פס רחב. נורית פעילות הרשת מהבהבת כאשר המחשב משדר או קולט נתונים. תעבורת רשת בנפח גבוה עשויה לגרום לנורית זו להיראות במצב "פעיל" באופן קבוע.

3 **מחבר קו כניסה** — מתחבר להתקן הקלטה או השמעה כגון מיקרופון, רשמקול, גן תקליטורים או מכשיר וידאו.

4 **מחבר סראונד L/R (שמאל/ימין) אחורי** — מתחבר לרמקולים עם יכולת ריבוי ערוצים.



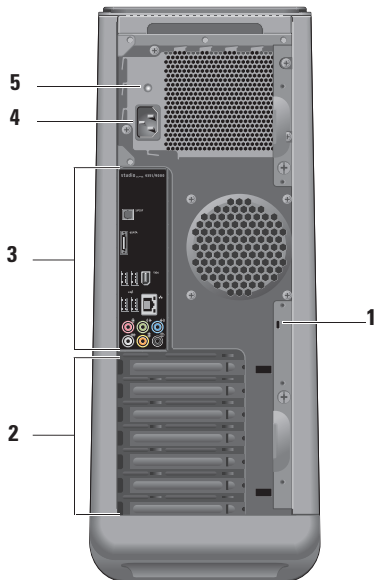

תכונות בגב המחשב

- 1 חריץ כבל אבטחה** — מתחבר למנעול של כבל אבטחה, המשמש כהתקן למניעת גניבות.
- 2 חריצי כרטיס הרחבה** — גישה למחברים עבור כל כרטיס PCI Express ו-PCI מותקן.
- 3 מחברי הלוח האחורי** — חבר התקני USB, שמע ואחרים למחבר המתאים.
- 4 מחבר חשמל** — מתחבר אל כבל החשמל. מראה מחבר זה עשוי להשתנות.
- 5 נורית אספקת חשמל** — מציינת שספק הזרם מקבל אספקת חשמל.



13  **קו כניסה או מחבר מיקרופון** —
מתחבר למיקרופון עבור קול או לכבל שמע
עבור כניסת שמע.

14  **מחבר אוזניות** — מתחבר לאוזניות.
הערה: כדי לחבר רמקול או מערכת שמע עם
הגברה, השתמש במחבר של יציאת השמע או
מחבר S/PDIF בחלק האחורי של המחשב.

-
- 10**  **לחצן נורית הפעלה** — הפעלה או כיבוי של המחשב בלחיצה על הלחצן. הנורית במרכז לחצן זה מציינת את מצב ההפעלה:
- כבויה — המחשב כבוי או שאין לו אספקת חשמל.
 - לבן מהבהב — המחשב במצב שינה.
 - לבן קבוע — המחשב פועל.
 - כתום מהבהב — מציין בעיה אפשרית בלוח המערכת.
 - כתום קבוע — מציין בעיה אפשרית בלוח המערכת או בספק הכוח.
- הערה:** למידע על בעיות חשמל, ראה "בעיות חשמל" בעמוד 28.
-
- 11** **מגש אביזרים** — משמש להנחת התקנים או לקיבוע כבלים כדי להימנע מאי-סדר.
-
- 12**  **מחברי USB 2.0 (3)** — משמשים לחיבור התקני USB המחוברים מדי פעם, כגון זיכרון נשלף, מצלמות דיגיטליות ונגני MP3.
-
- 6** **כונן אופטי** — יכול לנגן או להקליט תקליטורים, תקליטורי DVD ו-Blu-ray Disc רק אם הם בגודל סטנדרטי (12" o").
-
- 7** **קורא כרטיסי מדיה** — מספק דרך נוחה ומהירה לצפייה ולשיתוף בתמונות, במוסיקה ובסרטוני וידאו דיגיטליים המאוחסנים בכרטיס זיכרון.
-
- 8**  **מחבר USB 2.0** — משמש לחיבור התקני USB המחוברים מדי פעם, כגון זיכרון נשלף, מצלמות דיגיטליות ונגני MP3.
-
- 9**  **נורית פעילות כונן קשיח** — נדלקת כשהמחשב קורא או כותב נתונים. נורית מהבהבת בכחול מציינת שמתבצעת פעילות בכונן הקשיח.
-  **התראה: כדי למנוע אובדן נתונים, אל תכבה את המחשב לעולם כאשר נורית פעילות הכונן הקשיח מהבהבת.**
-

שימוש בשולחן העבודה של Studio XPS

סעיף זה כולל מידע על התכונות הזמינות בשולחן העבודה של Studio XPS™.

תכונות בחזית המחשב

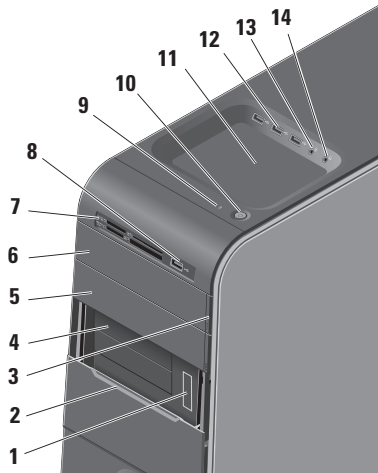

1 תג שירות וקוד שירות מהיר (מופיעים על תווית מתחת ללוח ה-FlexBay) — משמשים לזיהוי המחשב שברשותך בעת גישה לאתר התמיכה של Dell או בעת פנייה לתמיכה טכנית.

2 לוח FlexBay — מכסה את חריצי ה-FlexBay.

3 לחצן הוצאה כונן אופטי — לחץ על החלק המסומן בקצה התחתון של הלחצן כדי להוציא את התקליטור.

4 חריצי FlexBay (2) — תומכים בכונן תקליטונים, בקורא כרטיסי מדיה, או בכונן קשיח נוסף.

5 תא כונן אופטי — יכול להכיל כונן אופטי נוסף.



הגדרת חיבור האינטרנט

ספקי השירות והצעותיהם משתנות בין ארצות. צור קשר עם ספק שירותי האינטרנט כדי לברר את השירותים המוצעים במדינה שלך.

אם אינך מצליח להתחבר לאינטרנט אך הצלחת לעשות זאת בעבר, ייתכן שישנה בעיה בשירות הספק. צור קשר עם ספק האינטרנט וברר מהו מצב השירות, או נסה להתחבר שוב מאוחר יותר.

ודא שפרטי ספק האינטרנט אליו התחברת זמינים. אם לא התחברת לספק אינטרנט, האשף **Connect to the Internet** (התחבר לאינטרנט) יוכל לסייע לך להתחבר לספק.

הערה: ההוראות להלן מתאימות לתצוגת ברירת המחדל של Windows, ויתכן שלא יחולו במידה ומחשב Dell™ שלך מכוון לתצוגת Windows Classic.

- שמור וסגור קבצים פתוחים, וצא מכל התוכניות הפתוחות.
- לחץ על **Start** (התחל)  ← **Control Panel** (לוח הבקרה).
- לחץ על **Network and Internet** (רשת ואינטרנט) ← **Network and Sharing Center** (רשת ומרכז השיתוף) ← **Setup a Connection** (הגדרת חיבור) ← **Connect to the Internet** (חיבור לאינטרנט).
כעת יוצג החלון **Connect to the Internet** (התחבר לאינטרנט).
- הערה:** אם אינך יודע באיזה סוג של חיבור לבחור  לחץ על **Help me choose** (עזור לי לבחור) או צור קשר עם ספק האינטרנט.
- פעל בהתאם להוראות שעל המסך והשתמש בפרטי ההתקנה שקיבלת מספק האינטרנט להשלמת ההתקנה.

התחברות לאינטרנט (אופציונלי)

כדי להתחבר לאינטרנט, נדרש מודם חיצוני או חיבור רשת, וכן מנוי אצל ספק שירות אינטרנט (ISP). במידה ומודם USB חיצוני או מתאם לרשת אלחוטית WLAN לא הותקנו כחלק מהזמנתך המקורית, ניתן לרכושם באתר האינטרנט של Dell בכתובת www.dell.com.

הגדרת חיבור קווי

- אם אתה משתמש בחיבור בחיג, חבר את קו הטלפון למודם USB חיצוני (אופציונלי) ולשקע הטלפון שבקיר לפני שתגדיר את החיבור לאינטרנט.
- אם אתה משתמש בחיבור מודם מסוג DSL או כבלים/לוויין, צור קשר עם ספק שירות האינטרנט או עם ספק שירות הטלפון הסלולרי לקבלת הוראות התקנה.

להשלמת הגדרת החיבור הקווי לרשת האינטרנט, בצע את ההוראות בסעיף "הגדרת חיבור האינטרנט" בעמוד 15.

הגדרת חיבור אלחוטי

 **הערה:** כדי להגדיר את הנתב האלחוטי, עיין בתיעוד שנשלח עם הנתב.

לפני שתוכל להשתמש בחיבור האינטרנט האלחוטי, עליך להתחבר לנתב האלחוטי. להגדרת חיבור לנתב אלחוטי:

1. שמור וסגור קבצים פתוחים, וצא מכל התוכניות הפתוחות.

2. לחץ על **Start** (התחל)  ← **Connect To** (התחבר אל).

3. בצע את ההוראות המופיעות על המסך כדי להשלים את תהליך ההתקנה.

הגדרת Windows Vista של Microsoft

כדי להגדיר את Windows Vista® בפעם הראשונה עקוב אחר ההוראות המופיעות על המסך. חובה לבצע שלבים אלה, והשלמתם עלולה לארוך זמן מה. המסכים ידריכו אותך בביצוע הליכים אחדים, כולל קבלת הסכם הרישיון, הגדרת העדפות והגדרת חיבור לאינטרנט.

התראה: אל תפסיק את תהליך ההגדרה של מערכת ההפעלה. הפסקת התהליך לפני סיומו עלולה להפוך את המחשב לבלתי ניתן לשימוש, ותאלץ להתקין מחדש את מערכת ההפעלה.

הערה: מומלץ להוריד ולהתקין במחשב את הגירסאות המעודכנות ביותר של ה-BIOS ושל מנהלי ההתקנים. הגרסאות המעודכנות נמצאות באתר התמיכה של Dell בכתובת support.dell.com

לחץ על מתג ההפעלה



חיבור כבל החשמל

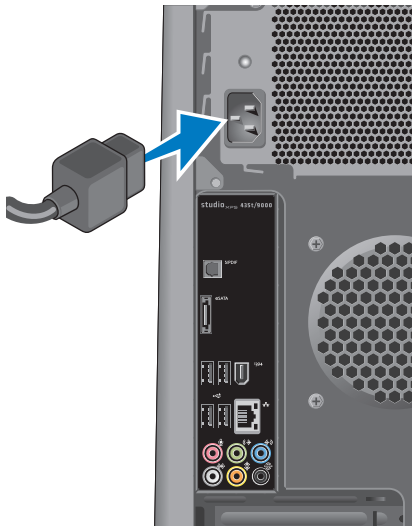

חיבור כבל הרשת (אופציונלי)

חיבור רשת אינו חיוני להשלמת התקנת המחשב, אבל אם קיימת רשת או קיים חיבור אינטרנט שמשמש בחיבור כבל (כגון התקן פס רחב או שקע Ethernet), באפשרותך לחברם כעת.

הערה: השתמש רק בכבל Ethernet כדי

להתחבר למחבר הרשת (מחבר RJ45). אל

תחבר כבל טלפון (מחבר RJ11) למחבר הרשת.

כדי לחבר את המחשב לרשת או להתקן פס רחב, חבר קצה אחד של כבל הרשת ליציאת רשת או להתקן פס רחב. חבר את הקצה השני של כבל הרשת למחבר הרשת (מחבר RJ45) בלוח האחורי של המחשב. צליל נקישה מצוין שכבל הרשת חובר כהלכה.

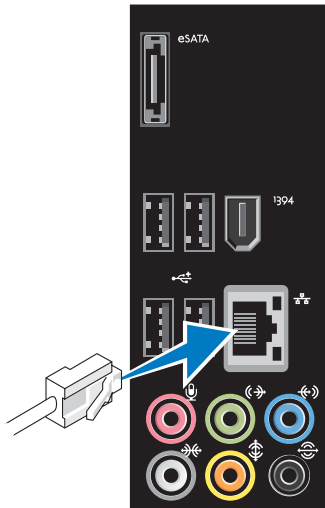

חיבור המקלדת והעכבר

חבר את מקלדת ה-USB ואת עכבר ה-USB למחברי ה-USB בלוח האחורי של המחשב.

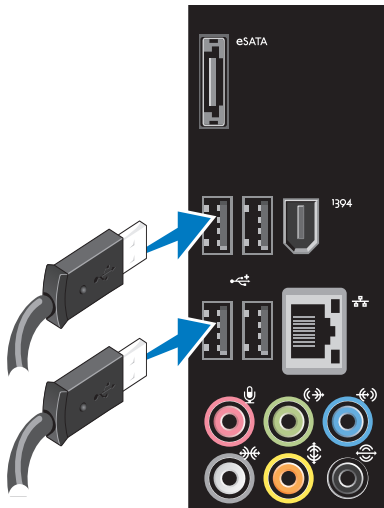

חיבור באמצעות מחבר HDMI

חבר את הצג באמצעות כבל HDMI.



חיבור באמצעות מחבר ה-DisplayPort

חבר את הצג באמצעות כבל DisplayPort.

הערה: אין לחבר התקנים למחבר ה-DisplayPort ולמחבר HDMI ב-זמנית.

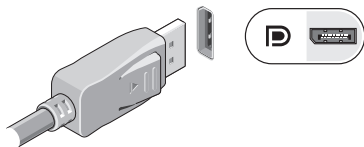

הערה: למידע נוסף על חיבור הצג, עיין בתיעוד שנשלח יחד עם הצג.

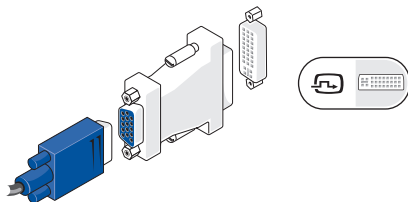

באפשרותך לרכוש מתאם DVI ל-VGA באתר האינטרנט של Dell בכתובת www.dell.com.

חיבור באמצעות מחבר DVI

חבר את הצג באמצעות כבל DVI.

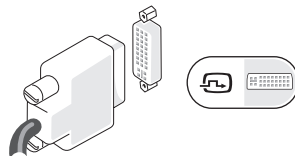









באפשרותך לרכוש כבלי HDMI ו-DVI נוספים באתר האינטרנט של Dell בכתובת www.dell.com.

חיבור הצג

במחשב זה אין מחבר וידאו מובנה. כדי להתחבר לצג עליך להשתמש במחבר שנמצא על כרטיס הוידאו בחריץ ההרחבה.

חיבור כבל הוידאו לצג

בדוק איזה סוגי מחברים זמינים בטלויזיה או במסך שלך. לאחר זיהוי המחברים, עיין בטבלה הבאה כדי לבחור את סוג המחבר בו תשתמש.

		VGA
		HDMI
		DVI
		DisplayPort

חבר את הצג באמצעות מחבר VGA, מחבר DVI, מחבר HDMI, או מחבר ה-DisplayPort.
מחבר ה-HDMI הוא מחבר דיגיטלי עם ביצועים גבוהים, המעביר גם אותות וידאו וגם אותות שמע עבור צגים כגון מקלטי טלוויזיה ומסכים עם רמקולים מובנים.
מחבר ה-VGA מעביר רק אותות וידאו עבור צגים כגון מסכים ומקרנים.

חיבור באמצעות מחבר VGA

חבר את הצג באמצעות כבל VGA (בדרך כלל המחברים שלו כחולים בשני קצותיו).

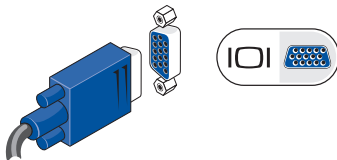

אם למחשב יש מחבר DVI, השתמש בכבל ה-VGA (עם מחברים כחולים בשני קצותיו) יחד עם מתאם DVI ל-VGA (מחבר לבן).

לפני התקנת המחשב

בעת מיקום המחשב, ודא שקיימת גישה נוחה למקור אספקת מתח, אוורור נאות ומשטח ישר להניח עליו את המחשב.

הגבלת זרימת האוויר סביב המחשב עלולה לגרום לו להתחממות יתר. כדי למנוע התחממות יתר, ודא שהשארית רווח של 10.2 ס"מ לפחות בגב המחשב ורווח של 5.1 ס"מ לפחות מכל שאר הצדדים. לעולם אין להציב את המחשב בחלל סגור, כגון בארון או במגירה, כאשר הוא מופעל.



הערה: תג השירות של המחשב מופיע על תווית מתחת ללוח שמכסה את ה-FlexBay בחזית המחשב. השתמש בקוד זה כדי לזהות את המחשב שברשותך בעת גישה לאתר התמיכה של Dell באינטרנט או בעת פנייה לתמיכה טכנית.

WWW.DELL.COM

Service Tag: X'XXXX

Express Service Code: XXX-XXX-XX

התקנת שולחן העבודה של Studio XPS

סעיף זה כולל מידע שיסייע לך להתקין את המחשב הנייד Studio XPS™ 435T/9000 ולחבר אליו ציוד היקפי.

אזהרה: לפני שתתחיל לבצע הליך כלשהו בסעיף זה, קרא את מידע הבטיחות המצורף למחשב שברשותך. לעיון במידע על נהלים מומלצים נוספים בנושא בטיחות, בקר בדף הבית בנושא עמידה בדרישות התקינה בכתובת www.dell.com/regulatory_compliance.

46	קבלת עזרה
47	תמיכה טכנית ושירות לקוחות
47	DellConnect™
48	שירותים מקוונים
	שירות מצב ההזמנות האוטומטי
49	(Automated Order-Status Service)
49	מידע על המוצר
	החזרת פריטים לתיקון במסגרת
50	האחריות או לצורך זיכוי
52	לפני שתתקשר
53	פנייה אל Dell
54	חיפוש מידע ומשאבים נוספים
56	מפרטים
61	נספח
61	הודעה על מוצר של Macrovision
62	אינדקס

התקנת שולחן העבודה של

5 Studio XPS

- 7 לפני התקנת המחשב
- 8 חיבור הצג
- 10 חיבור המקלדת והעכבר
- 11 חיבור כבל הרשת (אופציונלי)
- 12 חיבור כבל החשמל
- 13 לחץ על מתג ההפעלה
- 13 הגדרת Windows Vista של Microsoft
- 14 התחברות לאינטרנט (אופציונלי)

שימוש בשולחן העבודה של

16 Studio XPS

- 16 תכונות בחזית המחשב
- 19 תכונות בגב המחשב
- 20 מחברי הלוח האחורי
- 22 תכונות תוכנה
- 25 Dell Dock (המעגן של Dell)

26 פתרון בעיות

- 26 קודי צפצוף
- 27 בעיות רשת
- 28 בעיות חשמל
- 30 בעיות זיכרון
- 31 נעילות ובעיות תוכנה

33 שימוש בכלי תמיכה

- Dell Support Center
- 33 (מרכז התמיכה של Dell)
- 34 הודעות מערכת
- 36 פותר בעיות החומרה
- 36 תוכנית האבחון של Dell

40 שחזור מערכת ההפעלה

- 40 שחזור מערכת
- 42 Dell Factory Image Restore
- 44 התקנה מחדש של מערכת ההפעלה

הערות, התראות ואזהרות

 **הערה:** "הערה" מציינת מידע חשוב המסייע להשתמש במחשב ביתר יעילות.

 **התראה:** "התראה" מציינת נזק אפשרי לחומרה או אובדן נתונים, ומסבירה כיצד ניתן למנוע את הבעיה.

 **אזהרה:** "אזהרה" מציינת אפשרות של נזק לרכוש, פגיעה גופנית או מוות.

אם רכשת מחשב Dell™ n Series, כל התייחסות למערכת ההפעלה Windows® של Microsoft® אינה ישימה.

המידע במסמך זה עשוי להשתנות ללא הודעה.

© Dell Inc. 2009. כל הזכויות שמורות.

חל איסור על העתקה של חומרים אלו, בכל דרך שהיא, ללא קבלת רשות בכתב מאת Dell Inc.

סימנים מסחריים המופיעים במסמך זה: *Dell*, הלוגו של *DELL*, *YOURS IS HERE*, *Studio XPS*, *Dell On Call*, ו-*DellConnect* הם סימנים מסחריים של Dell Inc.; *Intel* הוא סימן מסחרי רשום ו-*Core* הוא סימן מסחרי של Intel Corporation בארה"ב ובמדינות אחרות; *Windows Vista*, *Windows*, *Microsoft* והלוגו של *Windows Vista start button* הם סימנים מסחריים או סימנים מסחריים רשומים של Microsoft Corporation בארה"ב ו/או במדינות אחרות; *Blu-ray Disc* הוא סימן מסחרי של Blu-ray Disc Association; *Bluetooth* הוא סימן מסחרי רשום בבעלות Bluetooth SIG, Inc. ומשמש את Dell ברישיון.

ייתכן שייעשה שימוש בסימנים מסחריים ובשמות מסחריים אחרים במסמך זה כדי להתייחס לישויות הטוענות לבעלות על הסימנים והשמות, או למוצרים שלהן. Dell Inc. מוותרת על כל עניין קנייני בסימנים מסחריים ושמות מסחריים פרט לאלה שבעלותה.

A00 מהדורה

מספר חלק 2XP2P

יולי 2009

studio XPS™

מדריך התקנה

DCRM דגד